



Kodak

Accesorio de cama plana para A3
accesorio de cama plana para A4
para los escáneres i2400/i2600/i2800

Guía del usuario

Seguridad

Precauciones del usuario

- Coloque el scanner en una superficie de trabajo resistente y nivelada capaz de soportar 5,5 kg (12 libras.).
- No instale el scanner en una ubicación en la que esté expuesto al polvo, la humedad o el vapor. Esto podría provocar una descarga eléctrica o un incendio. Utilice el scanner sólo en interiores, en lugares secos.
- Asegúrese de que la toma de corriente se encuentre a menos de 1,52 metros (5 pies) del scanner y que se pueda tener acceso fácil a ella.
- Utilice sólo el cable de alimentación proporcionado con el scanner. Si utiliza otro cable de alimentación podría provocar una descarga eléctrica o daños al producto.
- Asegúrese de que el cable de alimentación se encuentra conectado de forma segura a la toma de pared. De lo contrario, podría provocar una descarga eléctrica o un incendio.
- No dañe, anude, corte ni modifique el cable de alimentación. Esto podría provocar una descarga eléctrica o un incendio.
- El scanner precisa una toma de corriente específica. No utilice un alargador ni un ladrón para conectar el scanner.
- Utilice únicamente el adaptador de CA proporcionado con el scanner. No utilice el adaptador de CA del scanner con otros productos.
- Deje suficiente espacio alrededor de la toma de corriente, de forma que se pueda desconectar fácilmente en caso de emergencia.
- No utilice el scanner si se calienta de forma excesiva, huele de forma extraña, emite humo o hace ruidos desconocidos. Detenga el scanner de forma inmediata y desconecte el cable de alimentación de la toma de corriente. Póngase en contacto con el servicio técnico de Kodak.
- No desmonte ni modifique el scanner ni el adaptador de CA.
- No mueva el scanner con el cable de alimentación ni el cable de interfaz conectados. Esto puede dañar los cables. Desconecte el cable de alimentación de la toma de pared antes de mover el scanner.
- Siga los procedimientos de limpieza recomendados por Kodak. No utilice productos de limpieza que se apliquen con pulverizadores de aire, líquido o gas. Estos productos de limpieza sólo desplazan el polvo, la suciedad o los residuos a otros lugares del escáner, lo que podría provocar que éste no funcione correctamente.

Información medioambiental

- El accesorio de cama plana *Kodak* para A4 y el accesorio de cama plana *Kodak* para A3 están diseñados para cumplir los requerimientos medioambientales de todo el mundo.
- Existen a su disposición directrices para la eliminación de los elementos consumibles que se reemplacen durante las tareas de mantenimiento o reparación. Respete la normativa vigente de su lugar de residencia o póngase en contacto con la oficina local de Kodak para obtener más información.
- Es posible que la eliminación de este material esté regulada debido a consideraciones medioambientales. Si desea obtener información sobre la eliminación o el reciclaje de residuos, póngase en contacto con las autoridades locales o, en Estados Unidos, visite el sitio web de Electronics Industry Alliance: www.eiae.org.

NOTA: Este producto contiene mercurio. Deséchelo de acuerdo con las normativas locales, estatales o federales aplicables.

- El embalaje del producto es reciclable.
- Existen hojas de datos de seguridad (MSDS, Material Safety Data Sheets) para productos químicos disponibles en el sitio web de Kodak en: www.kodak.com/go/msds. Al acceder a las fichas MSDS desde el sitio Web, se le solicitará que ingrese una palabra clave o el número de catálogo del consumible cuya hoja de datos de seguridad del material desee obtener.

Unión Europea



Este símbolo indica que cuando el último usuario quiera deshacerse de este producto deberá enviarlo al lugar adecuado para su recuperación y reciclaje. Póngase en contacto con el representante local de Kodak o visítenos en www.kodak.com/go/recycle para obtener más información sobre los programas de recuperación y reciclaje disponibles para este producto.

Consulte www.kodak.com/go/REACH para obtener información sobre la presencia de sustancias incluidas en la lista de candidatos de acuerdo con el artículo 59(1) de la norma (CE) n.º 1907/2006 (REACH).

Emisiones acústicas

Maschinenlärminformationsverordnung – 3, GSGV
Der arbeitsplatzbezogene Emissionswert beträgt <70 db(A).

[Ordenanza de la información sobre ruidos acústicos — 3, GSGV
El volumen de emisión de ruido en el lugar de funcionamiento es de <70 dB(A).]

Normativas sobre compatibilidad electromagnética

Estados Unidos

Este equipo ha sido probado y cumple los límites establecidos para los dispositivos digitales de clase A, de conformidad con el apartado 15 de las normas FCC. Dichos límites pretenden proporcionar una protección suficiente frente a las interferencias perjudiciales cuando el equipo funciona en un entorno comercial. Este equipo genera, utiliza y puede radiar energía de radiofrecuencia y, si no se instala o utiliza conforme a las instrucciones, puede causar interferencias en las comunicaciones de radio. La utilización de este equipo en un área residencial puede provocar interferencias perjudiciales, en cuyo caso el usuario estará obligado a eliminar las interferencias y correr con los gastos.

Cualquier cambio o modificación no aprobado expresamente por la parte responsable del cumplimiento puede anular la autoridad del usuario para utilizar el equipo. Cuando se suministren cables de interfaz blindados con el producto o componentes o accesorios adicionales específicos que se hayan indicado en algún momento para su uso en la instalación del producto, son de utilización obligatoria para garantizar el cumplimiento con la reglamentación de la FCC.

Unión Europea

ADVERTENCIA: Éste es un producto de clase A. En ambientes domésticos puede producir interferencias de radio, en cuyo caso el usuario deberá tomar las medidas adecuadas.

Japón

Este producto pertenece a la clase A de acuerdo con el estándar del Consejo de control voluntario relativo a las interferencias producidas por dispositivos de tecnologías de la información (VCCI). Si se utiliza en un ambiente doméstico, pueden producirse interferencias de radiofrecuencia. En tal caso, el usuario deberá llevar a cabo alguna acción correctiva.

この装置は、情報処理装置等電波障害自主規制協議会（VCCI）の基準に基づくクラスA情報技術装置です。この装置を家庭環境で使用すると電波障害を引き起こすことがあります。この場合には使用者が適切な対策を講ずるよう要求されることがあります。

Taiwán

ADVERTENCIA: Éste es un producto de clase A. En ambientes domésticos puede producir interferencias de radio, en cuyo caso el usuario deberá tomar las medidas adecuadas.

警告使用者：

這是甲類的資訊產品，在居住的環境中使用時，可能會造成射頻干擾，在這種情況下，使用者會被要求採取某些適當的對策。

República Popular China

ADVERTENCIA: Éste es un producto de clase A. En ambientes domésticos puede producir interferencias de radio, en cuyo caso el usuario deberá tomar las medidas adecuadas.

声明，该产

此为A级产品，在生活环境中品可能会造成无线电干扰。在这种情况下，可能需要用户对其干扰采取切实可行的措施

Coreano

Tenga en cuenta que este equipo ha obtenido el registro EMC para uso comercial. En el caso de que se haya vendido o comprado erróneamente, cámbielo por un equipo certificado para uso doméstico.

이 기기는 업무용으로 전자파적합등록을 한 기기이오니 판매자 또는 사용자는 이점을 주의하시기 바라며, 만약 잘못 판매 또는 구입하였을 때에는 가정용으로 교환하시기 바랍니다.

NOTA: Si el accesorio está conectado a la base del escáner, el sistema se considera de clase A.

Uso del accesorio de cama plana *Kodak* para A4/A3

El accesorio de cama plana *Kodak* para A3 y el accesorio de cama plana *Kodak* para A4 agregan capacidad de digitalización para documentos excepcionales al scanner de la serie *Kodak*. Entre los modelos de scanners se incluyen los siguientes: i2400, i2600 y i2800.

Especificaciones

Funciones	Cama plana para A3	Cama plana para A4
Altura	15,9 cm (6,26 pulg.)	8,7 cm (3,38 pulg.)
Ancho	43,8 cm (17,24 pulg.)	28,6 cm (11,25 pulg.)
Largo	71,1 cm (28 pulg.)	47,6 cm (18,75 pulg.)
Peso	10,8 kg (24 libras)	3,7 kg (8,05 libras)
Resolución óptica	600 dpi	1200 dpi
Se adapta a documentos de un tamaño de hasta las dimensiones siguientes	A3/297 x 420 mm (11,69 x 16,54 pulg.) o tamaño tabloide (11 x 17 pulg.)	A4/210 x 297 mm (8,27 x 11,69 pulg.) o tamaño carta (8,5 x 11 pulg.)

Desbloqueo de la cama plana

El accesorio de cama plana *Kodak* para A4 o A3 se coloca en posición de *bloqueo* para su transporte. Desbloquee la cama plana antes de instalarla. La palanca de bloqueo/desbloqueo está situada en la parte inferior del scanner.

1. Dé la vuelta al scanner para localizar la palanca de bloqueo/desbloqueo.
2. Mueva la palanca hasta la posición de *desbloqueo*.

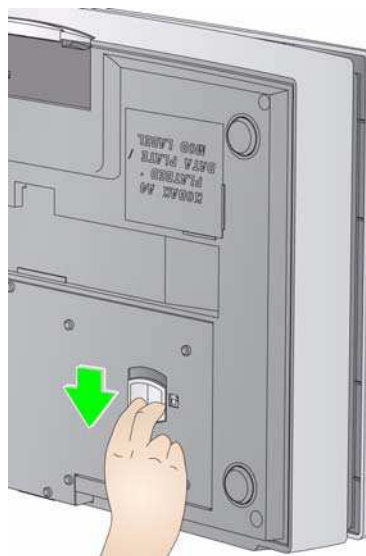

NOTA: No es necesario bloquear el accesorio de cama plana a menos que necesite transportarlo a otra ubicación.

Instalación de la cama plana

Antes de comenzar, asegúrese de que el scanner i2400/i2600/i2800 de Kodak ya está instalado.

1. Conecte el adaptador de USB/alimentación al accesorio de cama plana Kodak para A4 o A3.

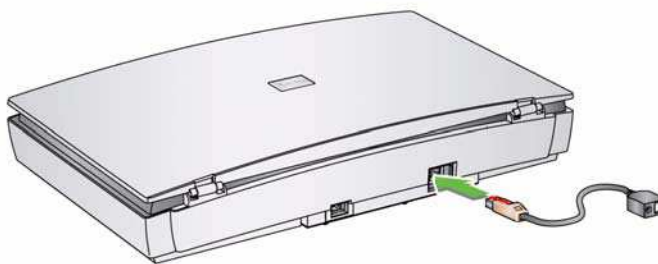

2. Inserte el cable de USB en el puerto USB del adaptador de USB/alimentación; a continuación, inserte el otro extremo del conector USB en un puerto USB disponible en el PC host (debe admitir USB 2.0 de alta velocidad).

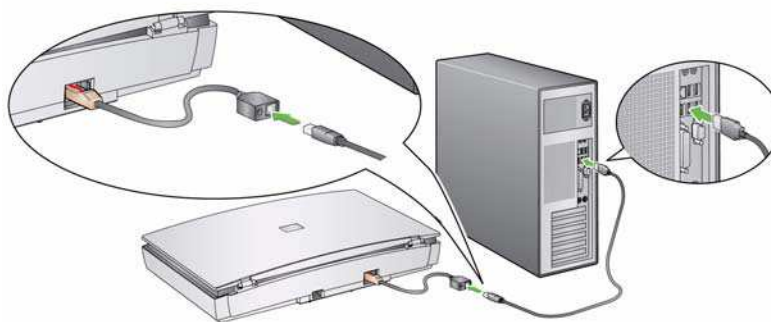

3. Conecte la fuente de alimentación al adaptador de USB/alimentación.
4. Conecte el cable de alimentación de CA a la fuente de alimentación y, a continuación, conecte el cable de alimentación de CA a la toma de pared.

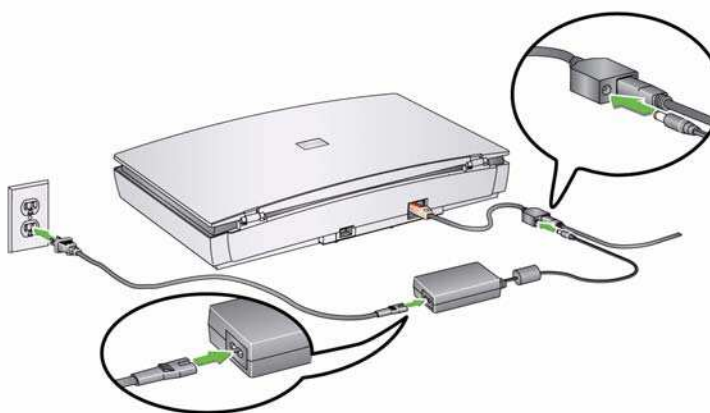

5. Cuando el indicador LED verde de la cama plana esté encendido y fijo, el accesorio estará listo para su uso.
6. Compruebe que el LED verde de la cama plana está **iluminado** antes de encender el scanner i2400/i2600/i2800. Si el scanner estaba encendido **antes** de que el LED verde de la cama plana estuviese iluminado y fijo, tendrá que apagar y encender el escáner.

NOTA: Si necesita retirar el adaptador de USB/alimentación, presione sobre la lengüeta roja para que se libere de su posición.

Indicadores LED y botón de inicio

Se pueden digitalizar documentos mediante el botón de inicio del scanner o mediante el PC host. Al presionar el botón de inicio de la cama plana, se inicia la misma acción que al presionar el botón de inicio del scanner: se inicia la aplicación seleccionada que está asociada con el número que aparece en la ventana de función.

Si se digitalizan varios documentos especiales con la cama plana, será más fácil utilizar el botón de inicio de la cama plana para iniciar la digitalización.

NOTA: Cada vez que se presiona el botón de inicio, se generará un archivo de imagen.

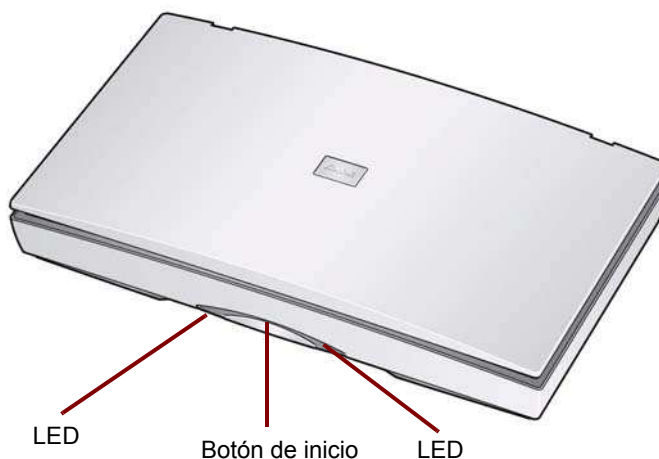

Indicadores LED: Se encienden o parpadean para indicar el estado del scanner.

- **Verde fijo:** La cama plana está preparada para digitalizar.
- **Rojo fijo:** Indica un error.
- **Verde parpadeante:** En espera/modo Energy Star; digitalización en curso/ocupado.
- **Rojo parpadeante:** Error de la cama plana.

Utilización de la cama plana

Utilice la cama plana para digitalizar documentos que no se puedan digitalizar con el alimentador automático de documentos.

1. Abra la cubierta de la cama plana.
2. Coloque el documento **mirando hacia abajo** en la plataforma de cristal.
3. Coloque el documento de forma que la esquina quede alineada con la flecha.

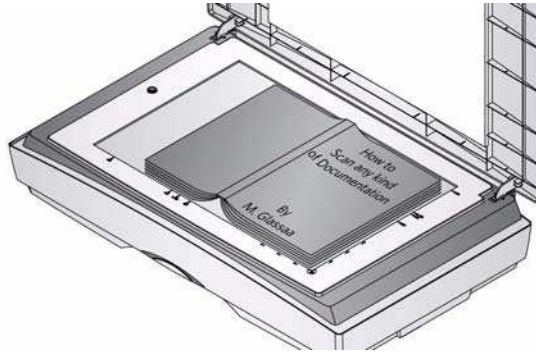

4. Cierre la cubierta de la cama plana.
5. Inicie el proceso de digitalización. Puede digitalizar el documento mediante el botón de inicio del scanner, la cama plana o el PC host.

Limpieza de la cama plana

Es posible que se deposite suciedad o queden huellas dactilares en el cristal de la superficie de escaneo de la cama plana, lo que podría causar una disminución en la calidad de la imagen. Utilice los paños de limpieza Staticide para escáneres de *Kodak* (N.º de catálogo 896 5519) o los paños de limpieza Brilliantize para escáneres de *Kodak* (N.º de catálogo 826 6488) para limpiar la plataforma de cristal.

IMPORTANTE: Los paños de limpieza Staticide contienen isopropanol, que puede causar irritación ocular y sequedad en la piel. Lávese bien las manos con agua y jabón después de realizar los procedimientos de mantenimiento. Si desea obtener más información, consulte las fichas de datos de seguridad del material (MSDS).

1. Abra la cubierta de la cama plana.
2. Limpie la plataforma de cristal con un paño de limpieza Brilliantize (paso 1) o con un paño Staticide.

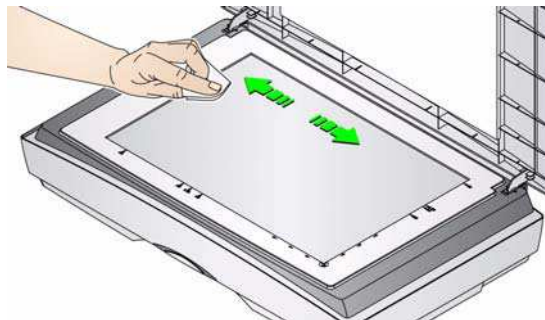

3. Seque la plataforma de cristal con un paño de limpieza Brilliantize (paso 2) o un paño Staticide casi seco para eliminar cualquier raya.
4. Cierre la cubierta de la cama plana.

accesorios

El accesorio de fondo negro *Kodak* (N.º de catálogo 863 6870) está disponible para utilizarlo con el accesorio de cama plana *Kodak* para A4. Este accesorio elimina las manchas cuando se digitalizan ambas caras del documento. También se puede utilizar para digitalizar documentos blancos con un borde negro definido para las imágenes.

Kodak